



Estudo de Caso



Projeto Catálogo de Livros

Este documento é parte integrante dos cursos da X25 Treinamento e Consultoria

Desenvolvido pelo Professor Fernando Anselmo
Versão 1.0

Projeto Catálogo de Livros

a. Modelo de Dados

Este projeto possui o objetivo de informatizar um Catálogo Pessoal de Livros que foi desenvolvido para aparelhos móveis. Foi realizada uma primeira análise e levantado o seguinte modelo de dados, que irá servir como base para a realização das atividades propostas:

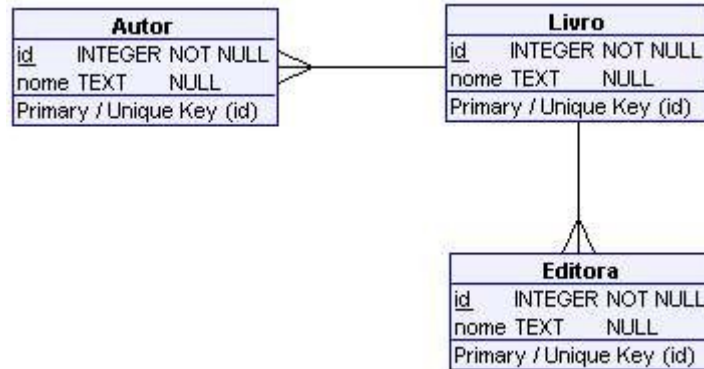

A tabela que será utilizada para este aplicativo é a de Livro, sendo que as tabelas de Autor e Editora serão alimentadas por outro sistema.

b. Tela do Aplicativo

Ao entrar no aplicativo, a seguinte tela será mostrada:



Permitindo que sejam cadastrados novos títulos de livros inserindo os dados e pressionando o botão "Confirmar". O botão "Visualizar" mostra uma listagem contendo: o título do livro, a editora e o nome do autor, sendo que existe um botão "Excluir" que permite eliminar o último livro cadastrado.